

Số: 6537/TCĐBVN-QLPT&NL
V/v hướng dẫn thực hiện quy trình
sát hạch lái xe hạng B1, B2, C, D và E

Hà Nội, ngày 26 tháng 11 năm 2015

Kính gửi: Sở Giao thông vận tải các tỉnh,
thành phố trực thuộc Trung ương

Thực hiện khoản 5 Điều 33 Thông tư số 58/2015/TT-BGTVT ngày 20 tháng 10 năm 2015 của Bộ trưởng Bộ Giao thông vận tải quy định về đào tạo, sát hạch, cấp giấy phép lái xe cơ giới đường bộ, Tổng cục Đường bộ Việt Nam hướng dẫn thực hiện quy trình sát hạch để cấp giấy phép lái xe hạng B1, B2, C, D và E tại Trung tâm sát hạch lái xe có đủ điều kiện như sau:

I - SÁT HẠCH LÝ THUYẾT

1. Đối với sát hạch viên: Mỗi phòng sát hạch có 02 sát hạch viên làm nhiệm vụ

1.1. Tiếp nhận danh sách, hồ sơ thí sinh dự sát hạch; Tiếp nhận, kiểm tra và điều hành hệ thống máy tính, máy in tại phòng sát hạch lý thuyết;

1.2. Gọi thí sinh theo danh sách, kiểm tra nhận dạng, đối chiếu giấy chứng minh nhân dân, giấy phép lái xe (đối với trường hợp nâng hạng, sát hạch lại để đổi giấy phép lái xe và được miễn sát hạch lý thuyết), sắp xếp máy tính cho thí sinh, ký xác nhận vào biên bản tổng hợp kết quả sát hạch lý thuyết của thí sinh;

1.3. Kiểm tra, đối chiếu tên, ảnh của thí sinh trên màn hình máy tính với số báo danh, danh sách sát hạch, hồ sơ thí sinh và phát lệnh bắt đầu sát hạch;

1.4. Giám sát quá trình sát hạch, yêu cầu thí sinh thực hiện nghiêm túc nội quy, quy chế sát hạch và không để người không có nhiệm vụ vào phòng sát hạch lý thuyết, lập biên bản xử lý thí sinh vi phạm;

1.5. Theo dõi, kiểm tra hoạt động của hệ thống máy tính; Trường hợp hư hỏng hoặc lỗi kỹ thuật thì yêu cầu kỹ thuật viên của trung tâm sát hạch vào kiểm tra, xử lý;

2. Đối với người dự sát hạch

2.1. Tiếp nhận máy tính.

2.2. Nhập hạng xe sát hạch, khoá sát hạch, số báo danh dự sát hạch;

2.3. Thực hiện các bài sát hạch

a) Thời gian làm bài : 20 phút



b) Mỗi câu hỏi trong đề sát hạch có từ 02 đến 04 ý trả lời và có từ 01 đến 02 ý đúng; nếu trả lời thiếu ý đúng được coi là trả lời sai;

c) Khi hoàn thành bài sát hạch hoặc hết thời gian quy định, tất cả các câu trả lời của thí sinh (kể cả các câu hỏi chưa trả lời hết) được máy tự động chấm điểm và lưu lại trong máy chủ;

3. Công nhận kết quả:

- Thang điểm: 30
- Điểm đạt đối với hạng B1 và B2: Từ 26 điểm trở lên;
- Điểm đạt đối với hạng C, D và E: Từ 28 điểm trở lên;
- Sát hạch viên ký và yêu cầu thí sinh ký xác nhận vào biên bản tổng hợp kết quả sát hạch và bài sát hạch được in ra.

II - SÁT HẠCH THỰC HÀNH

A - Sát hạch lái xe trong hình: Trên ô tô sát hạch không bố trí sát hạch viên

1. Đối với sát hạch viên:

1.1. Tiếp nhận danh sách, hồ sơ thí sinh dự sát hạch, thiết bị chấm điểm tự động;

1.2. Điều hành thiết bị chấm điểm tự động, gọi thí sinh, sắp xếp ô tô sát hạch cho thí sinh, phát lệnh sát hạch. Trường hợp giao nhân viên kỹ thuật của Trung tâm điều hành thì phải giám sát;

1.3. Kiểm tra nhận dạng, đối chiếu giấy chứng minh nhân dân, giấy phép lái xe với tên thí sinh, ký tên vào biên bản tổng hợp kết quả sát hạch, theo dõi, giám sát thí sinh tiếp nhận ô tô sát hạch được giao;

1.4. Theo dõi quá trình sát hạch, không để người không có nhiệm vụ vào sân sát hạch và báo cáo Tổ trưởng sát hạch các trường hợp :

- Lỗi kỹ thuật của thiết bị chấm điểm tự động (nếu có);
- Truất quyền sát hạch của thí sinh khi: Lái xe lên vỉa hè, gây tai nạn trong quá trình sát hạch, không thực hiện đúng trình tự các bài sát hạch.

1.5. Theo dõi tình trạng kỹ thuật của ô tô sát hạch để kịp thời phát hiện các trường hợp không bảo đảm các điều kiện an toàn kỹ thuật;

2. Đối với người dự sát hạch

2.1. Tiếp nhận ô tô sát hạch

2.2. Thực hiện bài sát hạch thực hành lái xe trong hình

2.2.1 Trình tự thực hiện và yêu cầu chung

a) Đối với thí sinh dự sát hạch lái xe hạng B1, B2: thực hiện liên hoàn 11 bài sát hạch lái xe trong hình gồm:

- Bài sát hạch số 1: Xuất phát;
- Bài sát hạch: Dừng xe nhường đường cho người đi bộ;

- Bài sát hạch: Dừng và khởi hành xe ngang dốc;
- Bài sát hạch: Qua vệt bánh xe và đường vòng vuông góc;
- Bài sát hạch: Qua ngã tư có tín hiệu điều khiển giao thông;
- Bài sát hạch: Qua đường vòng quanh co;
- Bài sát hạch: Ghép xe dọc vào nơi đỗ;
- Bài sát hạch: Ghép xe ngang vào nơi đỗ;
- Bài sát hạch: Tạm dừng ở chỗ có đường sắt chạy qua;
- Bài sát hạch: Thay đổi số trên đường bằng;
- Bài sát hạch số 11: Kết thúc.

Từ bài sát hạch số 2 đến bài sát hạch số 10 thực hiện theo thứ tự phù hợp phương án bố trí mặt bằng tổng thể thực tế của Trung tâm sát hạch lái xe đã được Tổng cục Đường bộ Việt Nam chấp thuận.

b) Đối với thí sinh dự sát hạch lái xe hạng C, D và E: thực hiện liên hoàn 10 bài sát hạch lái xe trong hình gồm:

- Bài sát hạch số 1: Xuất phát;
- Bài sát hạch: Dừng xe nhường đường cho người đi bộ;
- Bài sát hạch: Dừng và khởi hành xe ngang dốc;
- Bài sát hạch: Qua vệt bánh xe và đường vòng vuông góc;
- Bài sát hạch: Qua ngã tư có tín hiệu điều khiển giao thông;
- Bài sát hạch: Qua đường vòng quanh co;
- Bài sát hạch: Ghép xe vào nơi đỗ (ghép dọc đối với hạng C và ghép ngang đối với hạng D và E);
- Bài sát hạch: Tạm dừng ở chỗ có đường sắt chạy qua;
- Bài sát hạch: Thay đổi số trên đường bằng;
- Bài sát hạch số 10: Kết thúc.

Từ bài sát hạch số 2 đến bài sát hạch số 9 thực hiện theo thứ tự phù hợp phương án bố trí mặt bằng tổng thể thực tế của Trung tâm sát hạch lái xe đã được Tổng cục Đường bộ Việt Nam chấp thuận.

Trong quá trình sát hạch, thí sinh phải thực hiện đúng trình tự; chấp hành quy tắc giao thông đường bộ; giữ động cơ hoạt động liên tục; tốc độ động cơ không quá 4000 vòng/phút; tốc độ xe chạy (trừ bài thay đổi số trên đường bằng) không quá 20 km/h đối với xe hạng C, E, không quá 24 km/h đối với xe hạng B, D; nếu không thực hiện được sẽ bị trừ điểm như quy định tại các bài sát hạch.

Trong sân sát hạch, ngoài khu vực các bài sát hạch, thí sinh sẽ gặp tình huống nguy hiểm; tình huống này xuất hiện ngẫu nhiên, bất ngờ. Kể từ khi có tín hiệu báo tình huống nguy hiểm (tiếng loa báo tín hiệu nguy hiểm và đèn đỏ trên xe bật sáng), nếu không phanh dừng xe trong thời gian 3 giây bị trừ 10 điểm; nếu không ấn nút để bật tín hiệu nguy hiểm trên xe trong thời gian 5 giây bị trừ 10 điểm; khi hết tín hiệu báo tình huống nguy hiểm, nếu không ấn nút tắt tín hiệu nguy hiểm trên xe trước khi đi tiếp bị trừ 10 điểm; nếu không thực hiện được các thao tác trên bị trừ 10 điểm.

2.2.2 Yêu cầu đối với 10 bài sát hạch lái xe trong hình

a) Bài sát hạch số 1: Xuất phát

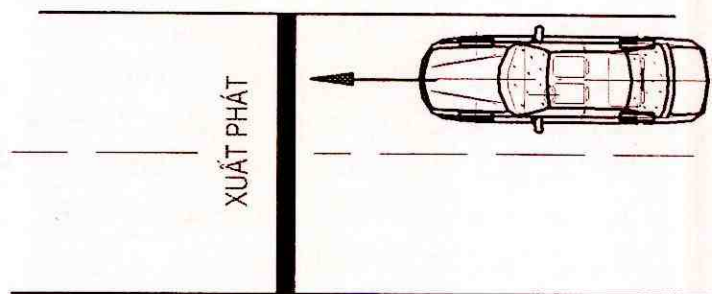

Hình bài sát hạch xuất phát

Các bước thực hiện	Yêu cầu đạt được	Các lỗi bị trừ điểm
<ol style="list-style-type: none"> Thí sinh thắt dây an toàn, dừng xe trước vạch xuất phát, chờ hiệu lệnh; Khi có lệnh xuất phát (đèn xanh trên xe bật sáng, tiếng loa trên xe báo lệnh xuất phát), bật đèn xi nhan trái, lái xe xuất phát; Tắt xi nhan trái ở khoảng cách 5 mét sau vạch xuất phát (đèn xanh trên xe tắt); Lái xe đến bài sát hạch tiếp theo. 	<ol style="list-style-type: none"> Thắt dây an toàn trước khi xuất phát; Khởi hành nhẹ nhàng, không bị rung giật, trong khoảng thời gian 20 giây; Bật đèn xi nhan trái trước khi xuất phát; Tắt đèn xi nhan trái ở khoảng cách 5 mét sau vạch xuất phát (đèn xanh trên xe tắt); Giữ động cơ hoạt động liên tục; Giữ tốc độ động cơ không quá 4000 vòng/phút; Lái xe theo quy tắc giao thông đường bộ. Tốc độ xe chạy không quá: <ul style="list-style-type: none"> - 24 km/h đối với hạng B, D - 20 km/h đối với hạng C, E 	<ol style="list-style-type: none"> Không thắt dây an toàn, bị trừ 05 điểm; Không bật đèn xi nhan trái khi xuất phát, bị trừ 05 điểm; Không tắt đèn xi nhan trái ở khoảng cách 05 mét sau vạch xuất phát (đèn xanh trên xe tắt), bị trừ 05 điểm; Không bật và tắt đèn xi nhan trái kịp thời bị trừ 05 điểm; Quá 20 giây kể từ khi có lệnh xuất phát (đèn xanh trên xe bật sáng) không đi qua vạch xuất phát, bị trừ 05 điểm; Quá 30 giây kể từ khi có lệnh xuất phát (đèn xanh trên xe bật sáng) không đi qua vạch xuất phát, bị truất quyền sát hạch. Lái xe lên vỉa hè bị truất quyền sát hạch; Xử lý tình huống không hợp lý gây tai nạn, bị truất quyền sát hạch; Lái xe bị chết máy, mỗi lần bị trừ 05 điểm; Đề tốc độ động cơ quá 4000 vòng/phút, mỗi lần bị trừ 05 điểm;

		11. Lái xe quá tốc độ quy định, cứ 3 giây bị trừ 01 điểm.
--	--	---

b) Bài sát hạch: Dừng xe nhường đường cho người đi bộ

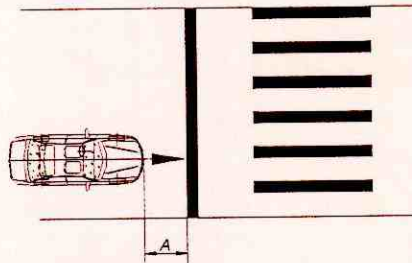

Hình bài sát hạch nhường đường cho người đi bộ

Các bước thực hiện	Yêu cầu đạt được	Các lỗi bị trừ điểm
<p>1. Dừng xe để khoảng cách từ hình chiếu thanh cản phía trước của xe xuống mặt đường đến vạch dừng (khoảng cách A) không quá 500mm;</p> <p>2. Lái xe đến bài sát hạch tiếp theo.</p>	<p>1. Dừng xe cách vạch dừng quy định không quá 500mm;</p> <p>2. Giữ động cơ hoạt động liên tục;</p> <p>3. Giữ tốc độ động cơ không quá 4000 vòng/phút;</p> <p>4. Lái xe theo quy tắc giao thông đường bộ.</p> <p>5. Tốc độ xe chạy không quá:</p> <ul style="list-style-type: none"> - 24 km/h đối với hạng B, D - 20 km/h đối với hạng C, E 	<p>1. Không dừng xe ở vạch dừng quy định, bị trừ 05 điểm;</p> <p>2. Dừng xe chưa đến vạch dừng quy định ($A > 500\text{mm}$), bị trừ 05 điểm;</p> <p>3. Dừng xe quá vạch dừng quy định, bị trừ 05 điểm.</p> <p>4. Lái xe lên vỉa hè bị truất quyền sát hạch;</p> <p>5. Xử lý tình huống không hợp lý gây tai nạn, bị truất quyền sát hạch;</p> <p>6. Lái xe bị chết máy, mỗi lần bị trừ 05 điểm;</p> <p>7. Để tốc độ động cơ quá 4000 vòng/phút, mỗi lần bị trừ 5 điểm;</p> <p>8. Lái xe quá tốc độ quy định, cứ 3 giây bị trừ 01 điểm.</p> <p>9. Tổng thời gian đến bài sát hạch đang thực hiện quá quy định, cứ 03 giây bị trừ 01 điểm;</p> <p>10. Điểm sát hạch dưới 80 điểm, bị truất quyền sát hạch.</p>

c) Bài sát hạch: Dừng và khởi hành xe ngang dốc

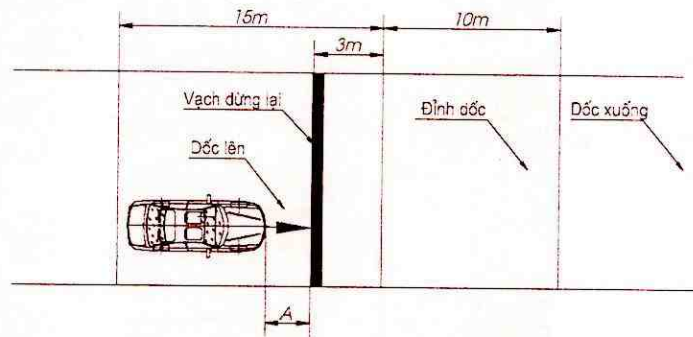

Hình bài sát hạch dừng và khởi hành xe ngang dốc

Các bước thực hiện	Yêu cầu đạt được	Các lỗi bị trừ điểm
<ol style="list-style-type: none"> Dừng xe để khoảng cách từ hình chiếu thanh cản phía trước của xe xuống mặt đường đến vạch dừng (khoảng cách A) không quá 500mm; Khởi hành lên dốc nhẹ nhàng, không bị tụt dốc, bảo đảm thời gian quy định; Lái xe đến bài sát hạch tiếp theo. 	<ol style="list-style-type: none"> Dừng xe cách vạch dừng quy định không quá 500mm; Khởi hành xe êm dịu, không bị tụt dốc quá 500mm; Xe qua vị trí dừng trong khoảng thời gian 30 giây; Giữ động cơ hoạt động liên tục; Giữ tốc độ động cơ không quá 4000 vòng/phút; Lái xe theo quy tắc giao thông đường bộ; Tốc độ xe chạy không quá: <ul style="list-style-type: none"> - 24 km/h đối với hạng B, D - 20 km/h đối với hạng C, E 	<ol style="list-style-type: none"> Không dừng xe ở vạch dừng quy định, bị trừ quyền sát hạch; Dừng xe chưa đến vạch dừng quy định ($A > 500\text{mm}$), bị trừ 05 điểm; Dừng xe quá vạch dừng quy định, bị trừ quyền sát hạch; Quá thời gian 30 giây kể từ khi dừng xe không khởi hành xe qua vạch dừng, bị trừ quyền sát hạch; Xe bị tụt dốc quá 50 cm kể từ khi dừng xe, bị trừ quyền sát hạch; Xử lý tình huống không hợp lý gây tai nạn, bị trừ quyền sát hạch; Xe bị chết máy, mỗi lần bị trừ 05 điểm; Để tốc độ động cơ quá 4000 vòng/phút, mỗi lần bị trừ 05 điểm; Lái xe quá tốc độ quy định, cứ 03 giây bị trừ 01 điểm. Tổng thời gian đến bài sát hạch đang thực hiện quá quy định, cứ 03 giây bị trừ 1 điểm; Điểm sát hạch dưới 80 điểm, bị trừ quyền sát hạch.

d) Bài sát hạch: Qua vệt bánh xe và đường vòng vuông góc

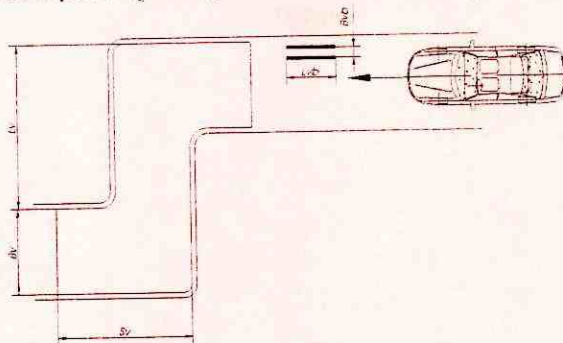

Hình bài sát hạch qua vệt bánh xe và đường vòng vuông góc

Các bước thực hiện	Yêu cầu đạt được	Các lỗi bị trừ điểm
1. Lái xe để bánh xe trước và bánh xe sau bên lái phụ qua vùng giới hạn của hình vệt bánh xe;	1. Đi đúng hình quy định của hạng xe sát hạch;	1. Đi không đúng hình của hạng xe sát hạch, bị trừ quyền sát hạch;
2. Lái xe qua đường vòng vuông góc trong vùng giới hạn của hình sát hạch trong thời gian 2 phút;	2. Bánh xe trước và bánh xe sau bên lái phụ qua vùng giới hạn của hình vệt bánh xe;	2. Bánh xe trước và bánh xe sau bên lái phụ không qua vùng giới hạn của hình vệt bánh xe, bị trừ quyền sát hạch;
3. Lái xe qua vạch kết thúc bài sát hạch và đến bài sát hạch tiếp theo.	3. Bánh xe không đè vào vạch giới hạn hình sát hạch;	3. Bánh xe đè vào vạch giới hạn hình sát hạch, mỗi lần bị trừ 05 điểm;
	4. Hoàn thành bài sát hạch trong thời gian 02 phút.	4. Bánh xe đè vào vạch giới hạn hình sát hạch, cứ quá 05 giây, bị trừ 05 điểm;
	5. Giữ động cơ hoạt động liên tục;	5. Thời gian thực hiện bài sát hạch, cứ quá 02 phút, bị trừ 05 điểm.
	6. Giữ tốc độ động cơ không quá 4000 vòng/phút;	6. Lái xe lên vỉa hè bị trừ quyền sát hạch;
	7. Tốc độ xe chạy không quá: - 24 km/h đối với hạng B, D - 20 km/h đối với hạng C, E	7. Xử lý tình huống không hợp lý gây tai nạn, bị trừ quyền sát hạch;
		8. Xe bị chết máy, mỗi lần bị trừ 05 điểm;
		9. Đẻ tốc độ động cơ quá 4000 vòng/phút, mỗi lần bị trừ 05 điểm;
		10. Xe quá tốc độ quy định,

		cứ 03 giây bị trừ 01 điểm. 11. Tổng thời gian đến bài sát hạch đang thực hiện quá quy định, cứ 03 giây bị trừ 01 điểm; 12. Điểm thi dưới 80 điểm, bị truất quyền sát hạch.
--	--	--

đ) Bài sát hạch: Qua ngã tư có tín hiệu điều khiển giao thông

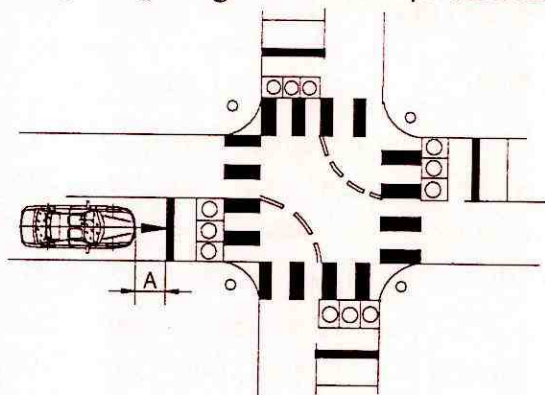

Hình bài sát hạch qua ngã tư

Các bước thực hiện	Yêu cầu đạt được	Các lỗi bị trừ điểm
1. Chấp hành theo tín hiệu đèn điều khiển giao thông: - Đèn tín hiệu màu đỏ phải dừng lại; - Đèn tín hiệu màu xanh hoặc vàng được phép đi. 2. Dừng xe để khoảng cách từ hình chiếu thanh cản phía trước của xe xuống mặt đường đến vạch dừng (khoảng cách A) không quá 500mm; 3. Bật đèn xi nhan trái khi qua ngã tư rẽ trái; 4. Bật đèn xi nhan phải khi qua ngã tư rẽ phải; 5. Lái xe qua ngã tư trong thời gian quy định;	1. Chấp hành theo tín hiệu đèn điều khiển giao thông; 2. Dừng xe cách vạch dừng quy định không quá 500mm; 3. Bật đèn xi nhan trái khi rẽ trái; 4. Bật đèn xi nhan phải khi rẽ phải; 5. Xe qua ngã tư trong thời gian 20 giây; 6. Lái xe qua ngã tư không vi phạm quy tắc giao thông đường bộ; 7. Giữ động cơ hoạt động liên tục; 8. Giữ tốc độ động cơ không quá 4000	1. Vi phạm tín hiệu đèn điều khiển giao thông (đi qua ngã tư khi đèn tín hiệu màu đỏ), bị trừ 10 điểm; 2. Dừng xe quá vạch dừng quy định, bị trừ 05 điểm; 3. Dừng xe chưa đến vạch dừng quy định ($A > 500\text{mm}$), bị trừ 05 điểm; 4. Không bật đèn xi nhan khi rẽ trái hoặc rẽ phải, bị trừ 05 điểm; 5. Quá 20 giây từ khi đèn tín hiệu màu xanh bật sáng không lái xe qua được vạch kết thúc ngã tư, bị trừ 05 điểm; 6. Quá 30 giây từ khi đèn tín hiệu màu xanh bật sáng không lái xe qua được vạch kết thúc ngã tư, bị truất quyền sát hạch; 7. Lái xe vi phạm vạch kẻ

6. Lái xe qua ngã tư không vi phạm vạch kẻ đường;	vòng/phút;	đường đê thiết bị báo không thực hiện đúng trình tự bài thi, bị truất quyền sát hạch.
7. Lái xe đến bài sát hạch tiếp theo.	9. Tốc độ xe chạy không quá:	8. Lái xe lên vỉa hè bị truất quyền sát hạch;
	- 24 km/h đối với hạng B, D	9. Xử lý tình huống không hợp lý gây tai nạn, bị truất quyền sát hạch;
	- 20 km/h đối với hạng C, E	10. Xe bị chết máy, mỗi lần bị trừ 05 điểm;
		11. Đề tốc độ động cơ quá 4000 vòng/phút, mỗi lần bị trừ 05 điểm;
		12. Xe quá tốc độ quy định, cứ 03 giây bị trừ 01 điểm.
		13. Tổng thời gian đến bài sát hạch đang thực hiện quá quy định, cứ 03 giây bị trừ 01 điểm;
		14. Điểm sát hạch dưới 80 điểm, bị truất quyền sát hạch.

e) Bài sát hạch: Qua đường vòng quanh co

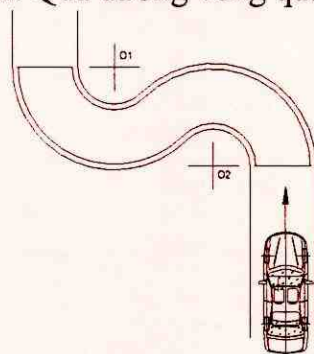

Hình bài sát hạch qua đường vòng quanh co

Các bước thực hiện	Yêu cầu đạt được	Các lỗi bị trừ điểm
1. Lái xe qua đường vòng quanh co trong vùng giới hạn của hình sát hạch trong thời gian 2 phút;	1. Đi đúng hình quy định của hạng xe sát hạch;	1. Đi không đúng hình của hạng xe sát hạch, bị truất quyền sát hạch;
2. Lái xe qua vạch kết thúc bài sát hạch và đến bài sát hạch tiếp theo.	2. Bánh xe không đè vào vạch giới hạn hình sát hạch;	2. Bánh xe đè vào vạch giới hạn hình sát hạch, mỗi lần bị trừ 05 điểm;
	3. Hoàn thành bài sát hạch trong thời	3. Bánh xe đè vào vạch giới hạn hình sát hạch, cứ quá

	<p>gian 02 phút.</p> <p>4. Giữ động cơ hoạt động liên tục;</p> <p>5. Giữ tốc độ động cơ không quá 4000 vòng/phút;</p> <p>6. Tốc độ xe chạy không quá:</p> <ul style="list-style-type: none"> - 24 km/h đối với hạng B, D - 20 km/h đối với hạng C, E 	<p>05 giây bị trừ 05 điểm;</p> <p>4. Thời gian thực hiện bài sát hạch, cứ quá 02 phút, bị trừ 05 điểm.</p> <p>5. Lái xe lên vỉa hè bị truất quyền sát hạch;</p> <p>6. Xử lý tình huống không hợp lý gây tai nạn, bị truất quyền sát hạch;</p> <p>7. Xe bị chết máy, mỗi lần bị trừ 05 điểm;</p> <p>8. Để tốc độ động cơ quá 4000 vòng/phút, mỗi lần bị trừ 05 điểm;</p> <p>9. Lái xe quá tốc độ quy định, cứ 03 giây bị trừ 01 điểm.</p> <p>10. Tổng thời gian đến bài sát hạch đang thực hiện quá quy định, cứ 03 giây bị trừ 01 điểm;</p> <p>11. Điểm sát hạch dưới 80 điểm, bị truất quyền sát hạch.</p>
--	--	---

g) Bài sát hạch: Ghép xe vào nơi đỗ

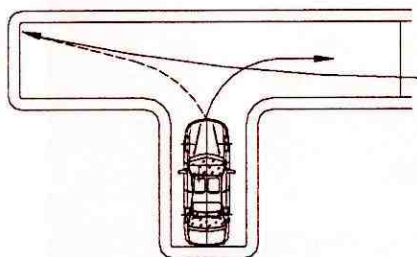

Hình bài sát hạch
ghép xe dọc hạng B và C

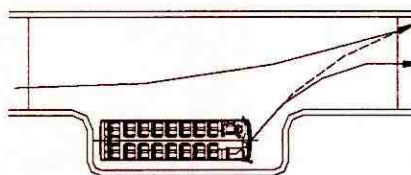

Hình bài sát hạch
ghép xe ngang hạng D và E

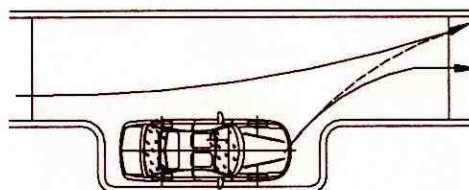

Hình bài sát hạch
ghép xe ngang hạng B1 và B2

Các bước thực hiện	Yêu cầu đạt được	Các lỗi bị trừ điểm
<p>1. Lái xe tiến vào khoảng cách không chế để lùi vào nơi ghép xe dọc (đối với xe hạng B, C) hoặc khu vực để ghép xe ngang (đối với xe hạng D, E);</p> <p>2. Lùi để ghép xe vào nơi đỗ;</p> <p>3. Dừng xe ở vị trí đỗ quy định;</p> <p>4. Lái xe qua vạch kết thúc bài sát hạch và đến bài sát hạch tiếp theo.</p>	<p>1. Đi đúng hình quy định của hạng xe sát hạch;</p> <p>2. Bánh xe không đè vào vạch giới hạn hình sát hạch;</p> <p>3. Giữ động cơ hoạt động liên tục;</p> <p>4. Hoàn thành bài sát hạch trong thời gian 02 phút.</p> <p>5. Giữ tốc độ động cơ không quá 4000 vòng/phút;</p> <p>6. Tốc độ xe chạy không quá: - 24 km/h đối với hạng B, D - 20 km/h đối với hạng C, E</p>	<p>1. Đi không đúng hình của hạng xe thi, bị truất quyền sát hạch;</p> <p>2. Bánh xe đè vào vạch giới hạn hình sát hạch, mỗi lần bị trừ 5 điểm;</p> <p>3. Bánh xe đè vào vạch giới hạn hình sát hạch, cứ quá 05 giây bị trừ 05 điểm;</p> <p>4. Ghép xe không đúng vị trí quy định (toàn bộ thân xe nằm trong khu vực ghép xe nhưng không có tín hiệu báo kết thúc), bị trừ 05 điểm;</p> <p>5. Chưa ghép được xe vào nơi đỗ (khi kết thúc bài sát hạch, còn một phần thân xe nằm ngoài khu vực ghép xe), bị truất quyền sát hạch;</p> <p>6. Thời gian thực hiện bài sát hạch, cứ quá 02 phút, bị trừ 05 điểm.</p> <p>7. Lái xe lên vỉa hè bị truất quyền sát hạch;</p> <p>8. Xử lý tình huống không hợp lý gây tai nạn, bị truất quyền sát hạch;</p> <p>9. Xe bị chết máy, mỗi lần bị trừ 05 điểm;</p> <p>10. Để tốc độ động cơ quá 4000 vòng/phút, mỗi lần bị trừ 05 điểm;</p> <p>11. Xe quá tốc độ quy định, cứ 03 giây bị trừ 01 điểm.</p> <p>12. Tổng thời gian đến bài sát hạch đang thực hiện quá quy định, cứ 03 giây bị trừ 01 điểm;</p> <p>13. Điểm sát hạch dưới 80 điểm, bị truất quyền sát hạch.</p>

h) Bài sát hạch: Tạm dừng ở chỗ có đường sắt chạy qua

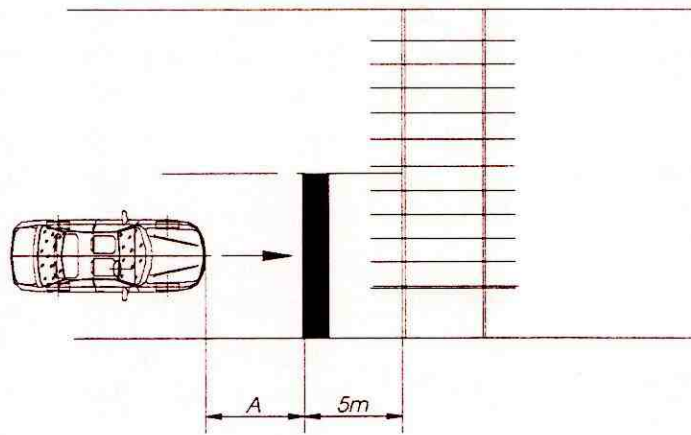

Hình bài sát hạch tạm dừng ở chỗ có đường sắt chạy qua

Các bước thực hiện	Yêu cầu đạt được	Các lỗi bị trừ điểm
<p>1. Dừng xe để khoảng cách từ hình chiếu thanh cản phía trước của xe xuống mặt đường đến vạch dừng (Khoảng cách A) không quá 500mm;</p> <p>2. Lái xe đến bài sát hạch tiếp theo.</p>	<p>1. Dừng xe cách vạch dừng quy định không quá 500mm;</p> <p>2. Giữ động cơ hoạt động liên tục;</p> <p>3. Giữ tốc độ động cơ không quá 4000 vòng/phút;</p> <p>4. Lái xe theo quy tắc giao thông đường bộ;</p> <p>5. Tốc độ xe chạy không quá:</p> <ul style="list-style-type: none"> - 24 km/h đối với hạng B, D - 20 km/h đối với hạng C, E 	<p>1. Không dừng xe ở vạch dừng quy định, bị trừ 05 điểm;</p> <p>2. Dừng xe chưa đến vạch dừng quy định ($A > 500\text{mm}$), bị trừ 05 điểm;</p> <p>3. Dừng xe quá vạch dừng quy định, bị trừ 05 điểm.</p> <p>4. Lái xe lên vỉa hè bị truất quyền sát hạch;</p> <p>5. Xử lý tình huống không hợp lý gây tai nạn, bị truất quyền sát hạch;</p> <p>6. Xe bị chết máy, mỗi lần bị trừ 05 điểm;</p> <p>7. Để tốc độ động cơ quá 4000 vòng/phút, mỗi lần bị trừ 05 điểm;</p> <p>8. Xe quá tốc độ quy định, cứ 03 giây bị trừ 01 điểm.</p> <p>9. Tổng thời gian đến bài sát hạch đang thực hiện quá quy định, cứ 03 giây bị trừ 01 điểm;</p> <p>10. Điểm sát hạch dưới 80 điểm, bị truất quyền sát hạch.</p>

k) Bài sát hạch: Thay đổi số trên đường bằng

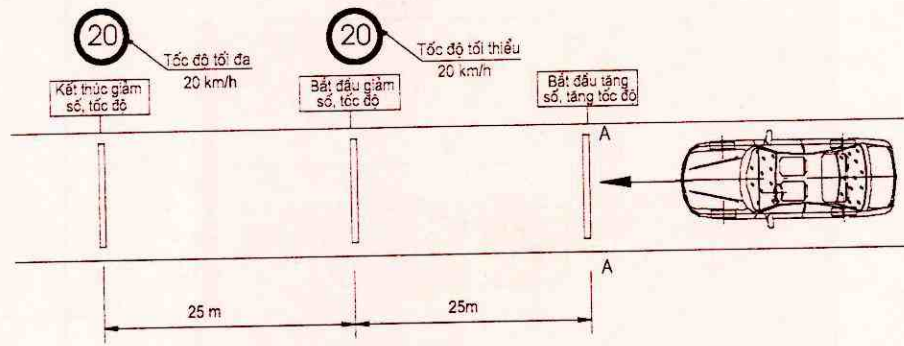

Hình bài sát hạch thay đổi số trên đường bằng

Các bước thực hiện	Yêu cầu đạt được	Các lỗi bị trừ điểm
<p>1. Trên quãng đường 25m kể từ khi bắt đầu vào bài sát hạch, phải thay đổi số và tốc độ như sau:</p> <p>a) Đối với xe hạng B: từ số 1 lên số 2 và trên 24km/h;</p> <p>b) Đối với xe hạng D: từ số 2 lên số 3 và trên 24km/h;</p> <p>c) Đối với xe hạng C, E: từ số 2 lên số 3 và trên 20km/h;</p> <p>2. Trên quãng đường 25m còn lại của bài sát hạch phải thay đổi số và tốc độ ngược lại.</p> <p>3. Lái xe đến bài sát hạch tiếp theo.</p>	<p>1. Trên quãng đường 25m kể từ khi bắt đầu vào bài sát hạch, phải thay đổi số và tốc độ như sau:</p> <p>a) Đối với xe hạng B: từ số 1 lên số 2 và trên 24km/h;</p> <p>b) Đối với xe hạng D: từ số 2 lên số 3 và trên 24km/h</p> <p>c) Đối với xe hạng C, E: từ số 2 lên số 3 và trên 20km/h;</p> <p>2. Trên quãng đường 25m còn lại của bài sát hạch phải thay đổi số và tốc độ ngược lại.</p> <p>3. Hoàn thành bài sát hạch trong thời gian 2 phút.</p> <p>4. Lái xe theo quy tắc giao thông đường bộ;</p> <p>5. Giữ động cơ hoạt động liên tục;</p> <p>6. Giữ tốc độ động cơ không quá 4000 vòng/phút;</p>	<p>1. Không thay đổi số theo quy định, bị trừ 05 điểm;</p> <p>2. Không thay đổi tốc độ theo quy định, bị trừ 05 điểm;</p> <p>3. Không thay đổi đúng số và đúng tốc độ quy định, bị trừ 05 điểm;</p> <p>4. Thời gian thực hiện bài sát hạch, cứ quá 02 phút, bị trừ 05 điểm.</p> <p>5. Lái xe lên vỉa hè bị tước quyền sát hạch;</p> <p>6. Xử lý tình huống không hợp lý gây tai nạn, bị tước quyền sát hạch;</p> <p>7. Xe bị chết máy, mỗi lần bị trừ 05 điểm;</p> <p>8. Để tốc độ động cơ quá 4000 vòng/phút, mỗi lần bị trừ 05 điểm;</p> <p>9. Tổng thời gian đến bài sát hạch đang thực hiện quá quy định, cứ 03 giây bị trừ 01 điểm;</p> <p>10. Điểm sát hạch dưới 80 điểm, bị tước quyền sát hạch.</p>

1) Bài sát hạch: Kết thúc

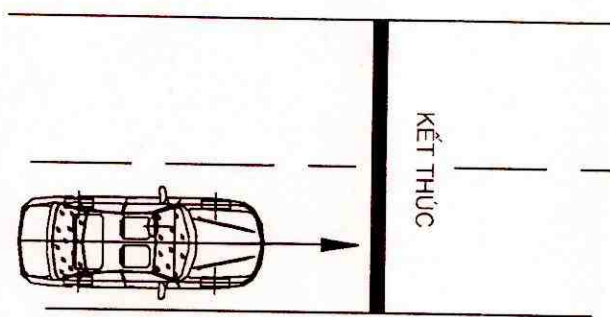

Hình bài sát hạch kết thúc

Các bước thực hiện	Yêu cầu đạt được	Các lỗi bị trừ điểm
<ol style="list-style-type: none"> 1. Bật đèn xi nhan phải khi xe qua vạch kết thúc; 2. Lái xe qua vạch kết thúc và dừng xe. 	<ol style="list-style-type: none"> 1. Bật đèn xi nhan phải khi xe qua vạch kết thúc; 2. Lái xe qua vạch kết thúc; 3. Giữ tốc độ động cơ không quá 4000 vòng/phút; 4. Giữ động cơ hoạt động liên tục; 5. Tốc độ xe chạy không quá: <ul style="list-style-type: none"> - 24 km/h đối với hạng B, D - 20 km/h đối với hạng C, E; 	<ol style="list-style-type: none"> 1. Không qua vạch kết thúc, bị trừ quyền sát hạch; 2. Xử lý tình huống không hợp lý gây tai nạn, bị trừ quyền sát hạch; 3. Lái xe lên vỉa hè bị trừ quyền sát hạch; 4. Điểm sát hạch dưới 80 điểm, bị trừ quyền sát hạch. 5. Khi xe qua vạch kết thúc: <ol style="list-style-type: none"> a) Không bật đèn xi nhan phải, bị trừ 05 điểm; b) Xe bị chết máy, mỗi lần bị trừ 05 điểm; c) Tốc độ động cơ quá 4000 vòng/phút, mỗi lần bị trừ 05 điểm; d) Lái xe quá tốc độ quy định, cứ 03 giây bị trừ 01 điểm. đ) Tổng thời gian thực hiện các bài sát hạch quá quy định, cứ 03 giây bị trừ 01 điểm;

3. Công nhận kết quả:

a) Thời gian thực hiện các bài sát hạch:

+ Hạng B1, B2: 18 phút;

- + Hạng D: 15 phút;
- + Hạng C, E: 20 phút.
- b) Thang điểm: 100 điểm;
- c) Điểm đạt: Từ 80 điểm trở lên.
- d) Sát hạch viên ghi kết quả và yêu cầu thí sinh ký xác nhận vào biên bản tổng hợp kết quả sát hạch, bài sát hạch thực hành lái xe trong hình được in ra.

B - Sát hạch lái xe trên đường: Trên ô tô sát hạch bố trí 01 sát hạch viên

I. Sát hạch bằng phương pháp chấm điểm trực tiếp

1. Đối với sát hạch viên

- 1.1. Tiếp nhận hồ sơ thí sinh dự sát hạch;
- 1.2. Kiểm tra tình trạng lưu trữ hình ảnh và âm thanh của camera lắp trên ô tô sát hạch;
- 1.3. Sắp xếp ô tô sát hạch cho thí sinh, kiểm tra nhận dạng, đối chiếu giấy chứng minh nhân dân, giấy phép lái xe với tên thí sinh, ký tên vào biên bản sát hạch thực hành lái xe trên đường của thí sinh;
- 1.4. Ngồi cạnh thí sinh để phát lệnh sát hạch, ra các hiệu lệnh để thí sinh thực hiện, bảo hiểm tay lái, quan sát, thông báo ghi và chấm điểm các lỗi vi phạm của thí sinh trong quá trình thực hiện bài sát hạch;
- 1.5. Sát hạch viên theo dõi tình trạng kỹ thuật của ô tô sát hạch để kịp thời phát hiện các trường hợp không bảo đảm các điều kiện an toàn kỹ thuật.

2. Đối với người dự sát hạch

- 2.1. Tiếp nhận ô tô sát hạch được giao;
- 2.2. Thực hiện bài sát hạch lái xe trên đường
 - 2.2.1 Các bước thực hiện
 - a) Thí sinh dừng xe trước vạch xuất phát, khởi hành theo hiệu lệnh của sát hạch viên;
 - b) Thí sinh thực hiện bài sát hạch lái xe trên đường giao thông công cộng, dài tối thiểu 02km, có đủ tình huống theo quy định (đoạn đường do Sở Giao thông vận tải lựa chọn sau khi thống nhất với cơ quan quản lý giao thông có thẩm quyền và đăng ký với Tổng cục Đường bộ Việt Nam);
 - c) Thí sinh thực hiện các thao tác dừng xe khi có hiệu lệnh của sát hạch viên.
 - 2.2.2 Yêu cầu đạt được
 - a) Thắt dây an toàn, bật và tắt đèn xi nhan trái khi khởi hành;
 - b) Nhả phanh tay trước khi khởi hành, xe không bị rung giật mạnh và lùi về phía sau quá 500mm;
 - c) Trong khoảng 15 m phải tăng từ số 1 lên số 3;
 - d) Sử dụng số phù hợp với tình trạng mặt đường;

đ) Chấp hành các quy tắc giao thông đường bộ về biển báo hiệu đường bộ, tốc độ và khoảng cách, đèn tín hiệu giao thông, vạch kẻ phân làn đường, nhường đường cho các xe ưu tiên; tránh, vượt xe khác;

e) Thực hiện theo hiệu lệnh của sát hạch viên;

g) Bật đèn xi nhan phải trước khi dừng xe;

h) Giảm hết số khi dừng xe;

k) Dừng xe đúng vị trí quy định;

l) Kéo phanh tay khi xe dừng hẳn.

2.2.3 Các lỗi bị trừ điểm

a) Không thắt dây an toàn (đối với loại xe có trang bị dây an toàn) bị trừ 02 điểm;

b) Không bật đèn xi nhan trái trước khi khởi hành, bị trừ 02 điểm;

c) Không tắt đèn xi nhan trái khi xe đã hoà nhập vào làn đường, bị trừ 02 điểm;

d) Khởi hành xe bị rung giật mạnh, bị trừ 02 điểm;

đ) Xe bị chết máy, mỗi lần bị trừ 02 điểm;

e) Không nhả hết phanh tay khi khởi hành, bị trừ 02 điểm;

g) Trong khoảng 15m không tăng từ số 1 lên số 3, bị trừ 02 điểm;

h) Quá 30 giây chưa khởi hành

h) Sử dụng tay số không phù hợp với tình trạng mặt đường, bị trừ 02 điểm;

k) Vi phạm quy tắc giao thông đường bộ, mỗi lần bị trừ 05 điểm;

l) Thí sinh bị truất quyền sát hạch khi:

- Không thực hiện theo hiệu lệnh của sát hạch viên;

- Xử lý tình huống không hợp lý gây tai nạn;

- Khi tăng hoặc giảm số, xe bị choạng lái quá làn đường quy định;

m) Không vào đúng số khi tăng hoặc giảm số, bị trừ 02 điểm;

n) Không bật đèn xi nhan phải trước khi dừng xe, bị trừ 02 điểm;

p) Không giảm hết số trước khi dừng xe, bị trừ 02 điểm;

q) Không kéo phanh tay khi dừng xe, bị trừ 02 điểm;

3. Công nhận kết quả:

- Thang điểm: 20 điểm;

- Điểm đạt: Từ 15 điểm trở lên;

- Sát hạch viên ký và yêu cầu thí sinh ký xác nhận vào biên bản tổng hợp kết quả sát hạch, biên bản sát hạch thực hành lái xe trên đường (biên bản sát hạch thực hành lái xe trên đường theo mẫu tại Phụ lục 1 kèm theo).

II. Sát hạch bằng thiết bị chấm điểm tự động

1. Đối với sát hạch viên

1.1. Tiếp nhận hồ sơ thí sinh dự sát hạch; kiểm tra, tiếp nhận thiết bị chấm điểm trên ô tô sát hạch, kiểm tra việc kết nối giữa thiết bị với máy tính điều

hành và quản lý sát hạch lái xe trên đường, kiểm tra việc lưu trữ hình ảnh và âm thanh của camera lắp trên ô tô sát hạch;

1.2. Gọi thí sinh, sắp xếp ô tô sát hạch cho thí sinh, kiểm tra nhận dạng; đối chiếu giấy chứng minh nhân dân, giấy phép lái xe với tên thí sinh; ký tên vào biên bản tổng hợp kết quả sát hạch của thí sinh; nhập khoá sát hạch, số báo danh dự sát hạch của thí sinh;

1.3. Ngồi cạnh thí sinh để thực hiện các công việc:

a) Quan sát tình trạng giao thông trên đường để phát lệnh sát hạch, ra các hiệu lệnh để thí sinh thực hiện (thông qua các phím bấm trên thanh điều khiển hoặc trên màn hình hiển thị) ;

b) Bảo hiểm tay lái cho thí sinh trong quá trình thực hiện bài sát hạch;

c) Theo dõi tình trạng kỹ thuật của ô tô sát hạch để kịp thời phát hiện các trường hợp không bảo đảm các điều kiện an toàn kỹ thuật;

d) Theo dõi quá trình thực hiện bài sát hạch của thí sinh, thông qua các phím bấm trên thanh điều khiển hoặc trên màn hình hiển thị để ghi các lỗi vi phạm của thí sinh khi:

- Xe bị rung giật mạnh;
- Vi phạm quy tắc giao thông đường bộ;
- Không thực hiện theo hiệu lệnh của sát hạch viên;
- Xử lý tình huống không hợp lý gây tai nạn;
- Khi tăng hoặc giảm số, xe bị choạng lái quá làn đường quy định.

2. Đối với người dự sát hạch

2.1. Tiếp nhận ô tô sát hạch được giao;

2.2. Thực hiện bài sát hạch lái xe trên đường giao thông công cộng, dài tối thiểu 02km, có đủ tình huống theo quy định (đoạn đường do Sở Giao thông vận tải lựa chọn sau khi thống nhất với cơ quan quản lý giao thông có thẩm quyền và đăng ký với Tổng cục Đường bộ Việt Nam);

2.2.1. Trình tự thực hiện và yêu cầu chung

Thí sinh thực hiện tối thiểu 04 bài sát hạch lái xe trên đường, gồm:

- a) Bài sát hạch: Xuất phát;
- b) Bài sát hạch: Tăng số, tăng tốc độ;
- c) Bài sát hạch: Giảm số, giảm tốc độ;
- d) Bài sát hạch: Kết thúc.

Trên quãng đường sát hạch, bài sát hạch "tăng số, tăng tốc độ", "giảm số, giảm tốc độ" có thể thực hiện nhiều lần, không theo thứ tự.

2.2.2 Yêu cầu đối với các bài sát hạch lái xe trên đường

- a) Bài sát hạch: Xuất phát

Các bước thực hiện	Yêu cầu đạt được	Các lỗi bị trừ điểm
1. Thí sinh thắt dây an toàn, dừng xe trước vạch xuất phát, chờ	1. Thắt dây an toàn trước khi xuất phát; 2. Bật đèn xi nhan	1. Không thắt dây an toàn, bị trừ 05 điểm; 2. Không bật đèn xi nhan

<p>hiệu lệnh;</p> <p>2. Khi có lệnh xuất phát (tiếng loa trên xe báo lệnh xuất phát), bật đèn xi nhan trái, lái xe qua vạch xuất phát;</p> <p>3. Nhả phanh tay trước khi khởi hành;</p> <p>4. Điều khiển tăng số từ số 1 lên số 3 và lái xe đến bài sát hạch tiếp theo.</p>	<p>trái trước khi xuất phát;</p> <p>3. Nhả phanh tay trước khi khởi hành, xe không bị rung giật mạnh và lùi về phía sau quá 500mm;</p> <p>4. Trong khoảng 15 m phải tăng từ số 1 lên số 3;</p> <p>5. Giữ động cơ hoạt động liên tục;</p> <p>6. Giữ tốc độ động cơ không quá 4000 vòng/phút;</p> <p>7. Sử dụng tay số phù hợp với tốc độ;</p> <p>8. Chấp hành quy tắc giao thông đường bộ;</p> <p>9. Thực hiện các yêu cầu theo thông báo của loa trên ô tô sát hạch và hiệu lệnh của sát hạch viên;</p> <p>10. Lái xe an toàn và không bị choạng lái quá làn đường quy định;</p>	<p>trái khi xuất phát, bị trừ 05 điểm;</p> <p>3. Không nhả hết phanh tay khi khởi hành, bị trừ 05 điểm;</p> <p>4. Trong khoảng 15 m không tăng từ số 1 lên số 3, bị trừ 05 điểm;</p> <p>5. Quá 30 giây kể từ khi có lệnh xuất phát, chưa khởi hành xe qua vị trí xuất phát, bị truất quyền sát hạch;</p> <p>6. Xe bị rung giật mạnh, bị trừ 05 điểm;</p> <p>7. Lái xe bị chết máy, mỗi lần bị trừ 05 điểm;</p> <p>8. Để tốc độ động cơ quá 4000 vòng/phút, mỗi lần bị trừ 05 điểm;</p> <p>9. Sử dụng từ tay số 3 trở lên khi tốc độ xe chạy dưới 20 km/h, cứ 03 giây trừ 02 điểm;</p> <p>10. Vi phạm quy tắc giao thông đường bộ, bị trừ 10 điểm;</p> <p>11. Không thực hiện theo hiệu lệnh của sát hạch viên, bị truất quyền sát hạch;</p> <p>12. Xử lý tình huống không hợp lý gây tai nạn, bị truất quyền sát hạch;</p> <p>13. Khi tăng hoặc giảm số, xe bị choạng lái quá làn đường quy định, bị truất quyền sát hạch;</p>
---	--	--

b) Bài sát hạch: Tăng số, tăng tốc độ

Các bước thực hiện	Yêu cầu đạt được	Các lỗi bị trừ điểm
<p>1. Thí sinh thực hiện các thao tác để tăng số, tăng tốc độ;</p> <p>2. Điều khiển xe đến bài sát hạch tiếp theo.</p>	<p>1. Trong khoảng 100 m phải tăng lên 01 tay số;</p> <p>2. Giữ động cơ hoạt động liên tục;</p>	<p>1. Trong khoảng 100 m không tăng được số, bị trừ 05 điểm;</p> <p>2. Xe bị rung giật mạnh, bị trừ 05 điểm;</p>

	<ol style="list-style-type: none"> 3. Giữ tốc độ động cơ không quá 4000 vòng/phút; 4. Sử dụng tay số phù hợp với tốc độ; 5. Chấp hành quy tắc giao thông đường bộ; 6. thực hiện các yêu cầu theo thông báo của loa trên ô tô sát hạch và hiệu lệnh của sát hạch viên; 7. Lái xe an toàn và không bị choạng lái quá làn đường quy định; 	<ol style="list-style-type: none"> 3. Lái xe bị chết máy, mỗi lần bị trừ 05 điểm; 4. Để tốc độ động cơ quá 4000 vòng/phút, mỗi lần bị trừ 05 điểm; 5. Sử dụng từ tay số 3 trở lên khi tốc độ xe chạy dưới 20 km/h, cứ 03 giây trừ 02 điểm; 6. Vi phạm quy tắc giao thông đường bộ, bị trừ 10 điểm; 7. Không thực hiện theo hiệu lệnh của sát hạch viên, bị tước quyền sát hạch; 8. Xử lý tình huống không hợp lý gây tai nạn, bị tước quyền sát hạch; 9. Khi tăng hoặc giảm số, xe bị choạng lái quá làn đường quy định, bị tước quyền sát hạch;
--	---	---

c) Bài sát hạch: Giảm số, giảm tốc độ

Các bước thực hiện	Yêu cầu đạt được	Các lỗi bị trừ điểm
<ol style="list-style-type: none"> 1. Thí sinh thực hiện các thao tác để giảm số, giảm tốc độ; 2. Điều khiển xe đến bài sát hạch tiếp theo. 	<ol style="list-style-type: none"> 1. Trong khoảng 100 m phải giảm xuống 01 tay số; 2. Giữ động cơ hoạt động liên tục; 3. Giữ tốc độ động cơ không quá 4000 vòng/phút; 4. Sử dụng tay số phù hợp với tốc độ; 5. Chấp hành quy tắc giao thông đường bộ; 6. thực hiện các yêu cầu theo thông báo của loa trên ô tô sát hạch và hiệu lệnh của sát hạch viên; 7. Lái xe an toàn và không bị choạng 	<ol style="list-style-type: none"> 1. Trong khoảng 100 m không giảm được số, bị trừ 05 điểm; 2. Xe bị rung giật mạnh, bị trừ 05 điểm; 3. Lái xe bị chết máy, mỗi lần bị trừ 05 điểm; 4. Để tốc độ động cơ quá 4000 vòng/phút, mỗi lần bị trừ 05 điểm; 5. Sử dụng từ tay số 3 trở lên khi tốc độ xe chạy dưới 20 km/h, cứ 03 giây trừ 02 điểm; 6. Vi phạm quy tắc giao thông đường bộ, bị trừ 10 điểm; 7. Không thực hiện theo hiệu lệnh của sát hạch viên, bị tước quyền sát

	lái quá làn đường quy định;	hạch; 8. Xử lý tình huống không hợp lý gây tai nạn, bị truất quyền sát hạch; 9. Khi tăng hoặc giảm số, xe bị choạng lái quá làn đường quy định, bị truất quyền sát hạch;
--	-----------------------------	--

d) Bài sát hạch: Kết thúc

Các bước thực hiện	Yêu cầu đạt được	Các lỗi bị trừ điểm
<ol style="list-style-type: none"> 1. Khi có lệnh kết thúc (tiếng loa trên xe báo lệnh kết thúc), bật đèn xi nhan phải, lái xe sát lề đường bên phải; 3. Dừng xe; 4. Giảm hết số khi dừng xe 5. Kéo phanh tay khi xe dừng hẳn. 	<ol style="list-style-type: none"> 1. Bật đèn xi nhan phải trong khoảng 05 m từ khi có lệnh kết thúc; 2. Dừng xe sát lề đường bên phải; 3. Về số "không" khi xe dừng hẳn; 4. Kéo phanh tay khi xe dừng hẳn; 5. Giữ động cơ hoạt động liên tục; 6. Giữ tốc độ động cơ không quá 4000 vòng/phút; 7. Sử dụng tay số phù hợp với tốc độ; 8. Chấp hành quy tắc giao thông đường bộ; 9. thực hiện các yêu cầu theo thông báo của loa trên ô tô sát hạch và hiệu lệnh của sát hạch viên; 10. Lái xe an toàn và không bị choạng lái quá làn đường quy định; 	<ol style="list-style-type: none"> 1. Không bật đèn xi nhan phải, bị trừ 05 điểm; 2. Không về được số "không" khi xe dừng hẳn, bị trừ 05 điểm; 3. Không kéo phanh tay khi xe dừng hẳn, bị trừ 05 điểm; 4. Xe bị rung giật mạnh, bị trừ 05 điểm; 5. Lái xe bị chết máy, mỗi lần bị trừ 05 điểm; 6. Để tốc độ động cơ quá 4000 vòng/phút, mỗi lần bị trừ 05 điểm; 7. Sử dụng từ tay số 3 trở lên khi tốc độ xe chạy dưới 20 km/h, cứ 03 giây trừ 02 điểm; 8. Vi phạm quy tắc giao thông đường bộ, bị trừ 10 điểm; 9. Không thực hiện theo hiệu lệnh của sát hạch viên, bị truất quyền sát hạch; 10. Xử lý tình huống không hợp lý gây tai nạn, bị truất quyền sát hạch; 11. Khi tăng hoặc giảm số, xe bị choạng lái quá làn đường quy định, bị truất quyền sát hạch;

3. Công nhận kết quả:

- Thang điểm: 100 điểm;
- Điểm đạt: Từ 80 điểm trở lên;
- Sát hạch viên ký tên và yêu cầu thí sinh ký tên vào biên bản tổng hợp kết quả sát hạch và biên bản sát hạch thực hành lái xe trên đường được in ra từ hệ thống thiết bị chấm điểm tại trung tâm sát hạch.

III - XÉT CÔNG NHẬN KẾT QUẢ

1. Thí sinh đạt cả lý thuyết, thực hành lái xe trong hình và trên đường thì được công nhận trúng tuyển;
2. Thí sinh không được công nhận trúng tuyển, được đăng ký với cùng một Ban quản lý sát hạch cấp giấy phép lái xe để sát hạch lại;
3. Thí sinh không đạt lý thuyết thì không được sát hạch thực hành;
4. Thí sinh đạt lý thuyết nhưng không đạt thực hành lái xe trong hình thì được bảo lưu kết quả sát hạch lý thuyết một lần trong thời gian 01 năm đối với kỳ sát hạch tiếp theo. Nếu sát hạch lại thực hành lái xe trong hình vẫn không đạt, thì phải đăng ký sát hạch lại cả lý thuyết và thực hành.
5. Thí sinh không đạt sát hạch trong hình thì không được sát hạch trên đường;
6. Thí sinh đạt thực hành lái xe trong hình nhưng không đạt sát hạch lái xe trên đường thì được bảo lưu kết quả sát hạch lý thuyết, sát hạch lái xe trong hình một lần trong thời gian 01 năm đối với kỳ sát hạch tiếp theo. Nếu sát hạch lại thực hành lái xe trên đường vẫn không đạt, thì phải đăng ký sát hạch lại cả lý thuyết và thực hành.

Đề nghị Sở Giao thông vận tải các tỉnh thành phố trực thuộc Trung ương tổ chức thực hiện và phổ biến quy trình sát hạch lái xe này đến các cơ sở đào tạo và trung tâm sát hạch lái xe tại địa phương để thực hiện theo quy định.

Văn bản này có hiệu lực thực hiện từ ngày 01/01/2016 và thay thế văn bản số 896/TCĐBVN-QLPT&NL ngày 07/03/2013 của Tổng cục Đường bộ Việt Nam. / *Ull*

Nơi nhận:

- Như trên;
- Bộ GTVT (để báo cáo);
- Tổng cục trưởng (để báo cáo);
- Các Cục QLĐB I, II, III, IV;
- Lưu VP, QLPT&NL.



**KT. TỔNG CỤC TRƯỞNG
PHÓ TỔNG CỤC TRƯỞNG**

Nguyễn Văn Quyền

**BIÊN BẢN SÁT HẠCH THỰC HÀNH
LÁI XE TRÊN ĐƯỜNG**

Họ và tên thí sinh:..... Ngày tháng năm sinh:..... Họ và tên sát hạch viên:.....	Hạng xe :..... Số điểm đạt :.....
--	--------------------------------------

Số TT	Các lỗi bị trừ điểm	Số điểm trừ / lần	Số lần mắc lỗi	Tổng điểm trừ
1	Không thắt dây an toàn	2		
2	Không bật đèn xi nhan trái trước khi khởi hành.	2		
3	Không tắt đèn xi nhan trái khi xe đã hoà nhập vào làn đường.	2		
4	Khởi hành xe bị rung giật mạnh.	2		
5	Xe bị chết máy	2		
6	Không nhả hết phanh tay khi khởi hành.	2		
7	Trong khoảng 15m không tăng từ số 1 lên số 3.	2		
8	Sử dụng tay số không phù hợp với tình trạng mặt đường.	2		
9	Vi phạm quy tắc giao thông đường bộ.	5		
10	Không thực hiện theo hiệu lệnh của sát hạch viên.	Truất quyền sát hạch		
11	Xử lý tình huống không hợp lý gây tai nạn.	Truất quyền sát hạch		
12	Khi tăng hoặc giảm số, xe bị choạng lái quá làn đường quy định.	Truất quyền sát hạch		
13	Không vào đúng số khi tăng hoặc giảm số.	2		
14	Không giảm hết số khi dừng xe	2		
15	Không bật đèn xi nhan phải trước khi dừng xe.	2		
16	Không kéo phanh tay khi dừng xe.	2		
Cộng				

....., ngày. . . tháng. năm.

Kết luận:

Đạt

Thí sinh ký tên

Không đạt

Sát hạch viên ký tên